

M2

25K (4X2)



VERSÁTIL EN
CIUDAD Y CARRETERA.



Gran economía de combustible. La línea de camiones M2 esta equipada con motores electrónicos Mercedes-Benz de 190 HP hasta 330 HP.

Excelente maniobrabilidad. El ángulo de giro de sus ruedas delanteras (hasta de 55°), le permite entrar y salir con facilidad en calles angostas. Los trabajos y las entregas se realizan más rápidamente; brindando mayor productividad.

Mayor visibilidad. Los operadores obtienen una mayor visión del camino con el cofre de corte inclinado, el amplio parabrisas de 2,500 plg² y el nuevo tablero del M2, lo que significa mayor seguridad para ellos y mayor productividad para usted.

Extraordinaria versatilidad. Con nuestro sistema eléctrico multiplex, usted puede adaptar rápidamente una variedad increíble de carrocerías y equipo montado en el bastidor.

Con casi tres pulgadas adicionales de profundidad en el interior de la cabina, sus operadores contarán con más espacio para estirar las piernas. Añádele otras características, como un mejor aislamiento de ruido y escalón de acceso mas bajo, y definitivamente tendrá una cabina con la clase de comodidad que requieren los operadores para trabajar ininterrumpidamente.

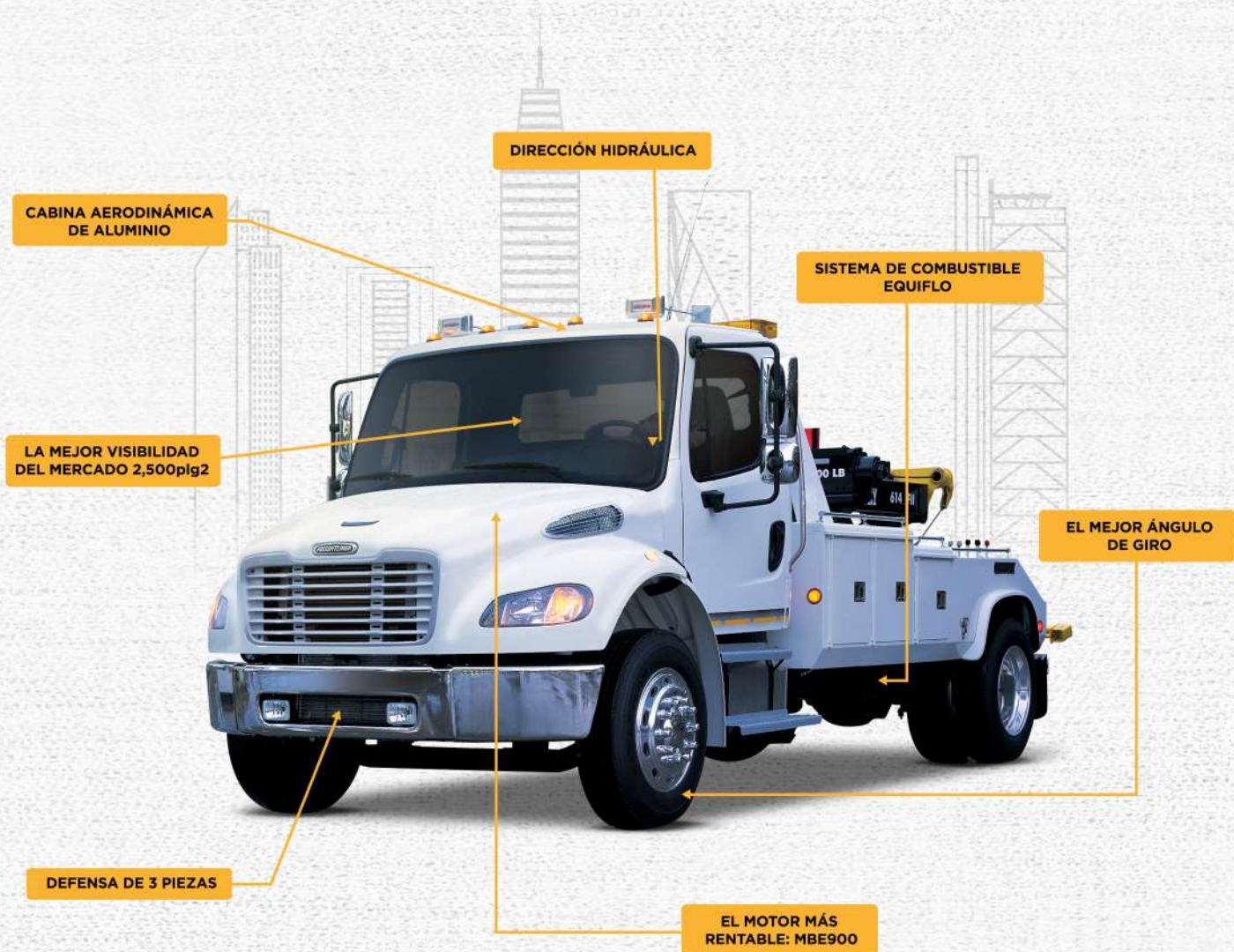

ESPECIFICACIONES BÁSICAS: M2 25K

CAPACIDAD
CLASE 6 PESO BRUTO VEHICULAR DE 25,500 LB. (11,590 KG).
MOTOR
MBE900; 4.8L 190 HP, 520 LB/FT
SISTEMA DE ENFRIAMIENTO: RADIADOR DE 805 PULG2 DE ÁREA FRONTAL.
ALTERNADOR DE 160 AMP.
2 BATERÍAS ALLIANCE DE LIBRE MANTENIMIENTO Y 1900 CCA CON INTERRUPTOR EN CAJA DE BATERÍAS.
DEPÓSITO TRANSPARENTE DE RECUPERACIÓN DE ANTICONGELANTE.
ESCAPE Y SILENCIADOR HORIZONTAL, DE LADO DERECHO.
FILTRO DE AIRE DONALDSON MONTADO EN LA PARED DE FUEGO.
EMBRAGUE
CERÁMICO AMORTIGUADO SACHS 365 MM TIPO EMPUJE.
TRANSMISIÓN
TRANSMISIÓN MANUAL MERCEDES-BENZ MBT520S-6D DIRECT DRIVE DE 6 VELOCIDADES.
CUBIERTA DE EMBRAGUE EN ALUMINIO.
TAPONES MAGNÉTICOS DE LLENADO Y DRENAJE.
EJES Y SUSPENSIÓN
EJE DELANTERO: PROPIETARIO MODELO DAF-8.0-3 DE 8,000 LB (3,636 KG) DE CAPACIDAD.
SUSPENSIÓN DELANTERA DE HOJA ANGOSTA DE 8,000 LB (3,636 KG) DE CAPACIDAD.
EJE TRASERO SENCILLO ARS 17.5-2 SERIE R DE 17,500 LB (7,954 KG). RELACIÓN 4.3:1
SUSPENSIÓN TRASERA MULTI-LEAF DE 52 DE RANGO VARIABLE Y 18,000 (8,181 KG) LB DE CAPACIDAD CON HOJA AUXILIAR
FRENOS DELANTEROS: MERITOR 15"X 4" Q+.
FRENOS TRASEROS: MERITOR 16.5"X 7" Q+.
EQUIPAMIENTO DE CHASIS
LARGUEROS TIPO "C" 9/32" X 3-7/16" X 10-1/16" (7.14 MM X 87.31 MM X 255.58 MM); OTROS LARGUEROS DISPONIBLES
ESFUERZO DE CEDENCIA: 80KPSI.
DISTANCIA ENTRE EJES DE 192 PLG (4,877 MM)
VOLADO TRASERO DE 75 PLG (1900 MM)
COMBUSTIBLE
TANQUE DE COMBUSTIBLE DE ALUMINIO DE 30 GALONES (113 LITROS). MONTADO AL LADO DERECHO. SISTEMA DE COMBUSTIBLE EQUIFLO.
SEPARADOR DE AGUA/COMBUSTIBLE
LLANTAS
LLANTAS DELANTERAS Y TRASERAS: MICHELIN XZE 275/80R 22.5 DE 14 CAPAS; OTRAS ESPECIFICACIONES Y MARCAS DISPONIBLES.

DIMENSIONES, PESOS Y CAPACIDADES: M2 106 25K 4X2 CARGA GENERAL

DIMENSIONES	PULGADAS/MM
A) DISTANCIA ENTRE EJES (WB)	198 / 5,029
B) DISTANCIA CABINA EJE TRASERO (CA)	129 / 3,277
C) VOLADO TRASERO (AF)	75 / 1900
D) VOLADO DELANTERO (BA)	41 / 1,041
E) LONGITUD TOTAL (OAL)	314 / 7,976
F) DISTANCIA DEFENSA A PARED TRASERA DE CABINA (BBC)	106 / 2,692
G) ALTURA TOTAL (ALT)	102.5 / 2,604
H) DISTANCIA ATRÁS DE CABINA A FINAL DE CHASIS	204 / 5,181
I) ALTURA DE CHASIS A TECHO CABINA	63.24 / 1,606

PESOS Y CAPACIDADES	LB/KG
PESO VEHICULAR	9,319 / 4,227
PESO BRUTO VEHICULAR	25,000 / 11,364

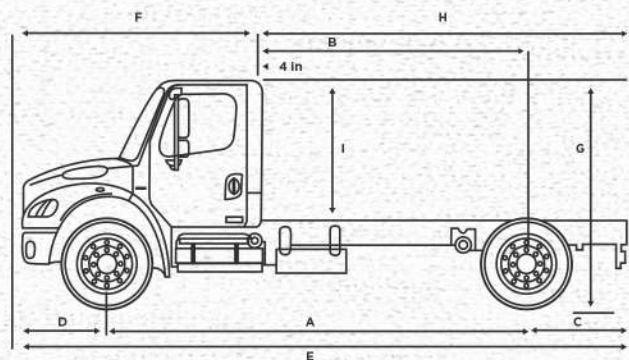

Daimler Financial Services



FREIGHTLINER.COM.MX

*Las fotografías y especificaciones mostradas en esta ficha son informativas y de referencia; pueden cambiar sin previo aviso. Nuestros productos se configuran de múltiples maneras y los componentes pueden variar según las necesidades. Recomendamos acudir con su distribuidor Freightliner autorizado para obtener información de acuerdo a sus necesidades.